

Araç Tipi Vehicle Type	HINO SERIE 300 MODEL 716-816
Şanzıman Tipi Transmission Type	RE 61

Ürün Kodu / Product Code	CNC.RE61.M
Revizyon No-Tarih / Revision No- Date	01-06.07.2021

Ürün Görünümleri / Products View

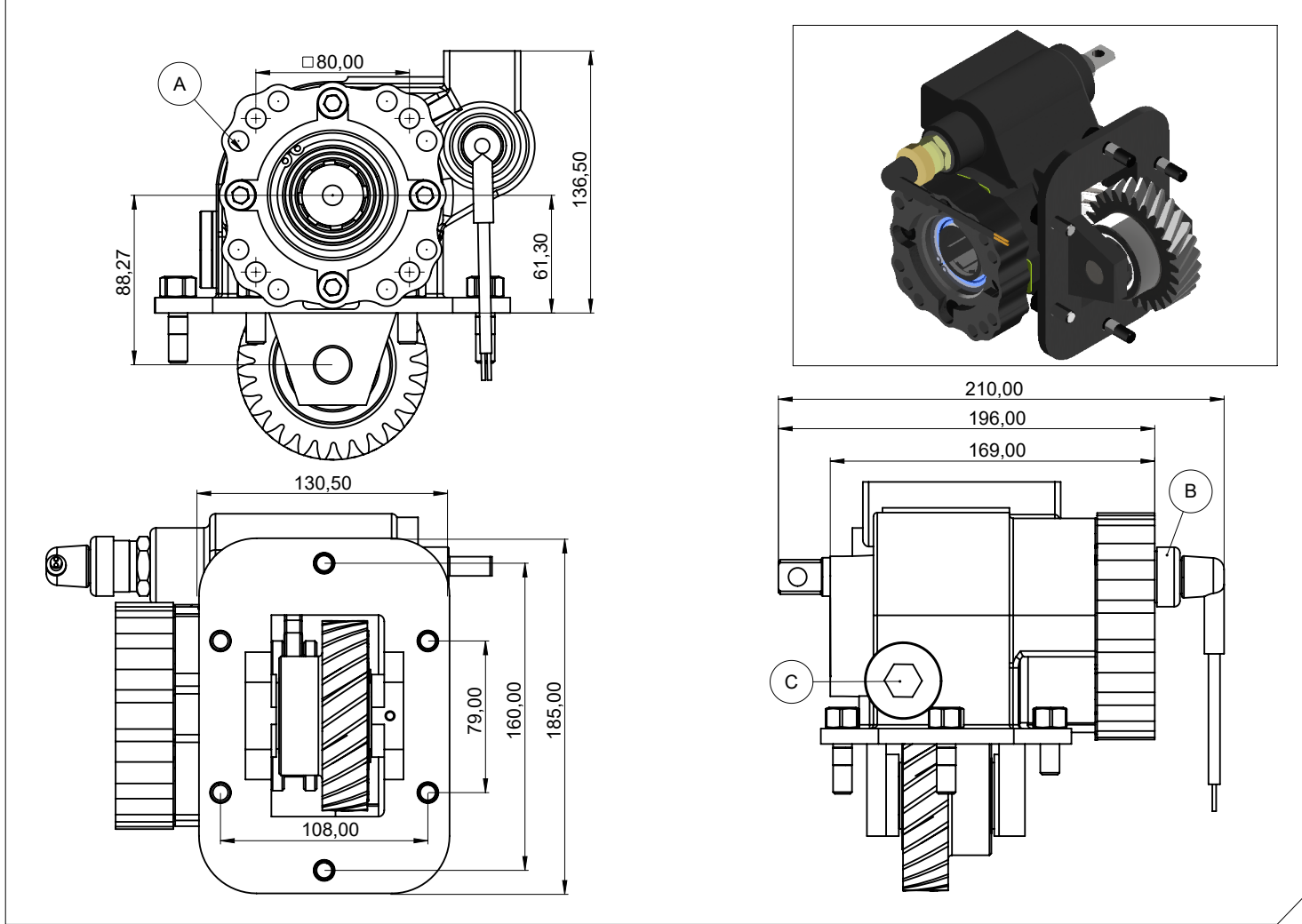

Opsiyonlar / Options

A :DIN 5462-ISO 14 , 4 Kulak pompa bağ.	A :DIN 5462-ISO 14 , 4 Bolt
B : Devrede - Devrede Değil Müşiri (Ops.)	B : Engage - Disengage Sensor (Ops.)
C : Diş Boşluğu Kontrol Tapası	C : Thread Gap Control Plug

Teknik Bilgi / Technical Data

Güç / Power (Kw)	Maksimum Tork / Maximum Torque		Çevrim Oranı Ratio	Bağlantı Şekli Mounting Side	Kontrol Tipi Control Type
	Nm	Kgm			
1000 Dev. / Dak.	239	24,37	0,889:1	Sol Yan / Left Side	Mekanik / Mecanical
25				Ağırlık / Weight (Kg)	Dönüş Yönü /Sense of Rotation
				13	Saat Yönünde / Clock Wise